

PRŮMYSLOVÉ POHONY **BASE**

O SPOLEČNOSTI

S více než 25 lety působení na trhu je dnes společnost KRUŽÍK s.r.o. již tradičním výrobcem garážových a průmyslových vrat. Jsme česká rodinná firma bez cizího kapitálu. Bohaté zkušenosti s výrobou a obchodem na domácím i evropském trhu nás řadí mezi největší středoevropské producenty sekčních vrat. Garážová i průmyslová vrata vyrábíme vždy přesně na míru a tím dosahujeme toho, že každý stavební otvor je precizně vyplněn. Jsme schopni vyrobit vrata na stavební otvor téměř jakéhokoli tvaru a rozměru.

Námi vyráběná sekční garážová a průmyslová vrata uspokojí i ty nejnáročnější zákazníky, a to jak z hlediska kvality provedení, tak i po stránce designu a materiálu. Jako jediný výrobce sekčních vrat vlastníme unikátní technologii potisku garážových a průmyslových vrat DURA PRINT díky níž jsme schopni vrata potisknout téměř libovolným grafickým motivem dle požadavku zákazníka. V oblasti automatizace garážových a průmyslových vrat používáme pouze nejkvalitnější pohony, které úspěšně prošly dlouhodobým testováním a plní přísné evropské normy.

Naším cílem je uspokojit zákazníka nejen kvalitním produktem za rozumnou cenu, ale i tzv. přidanou hodnotou, jako je osobní jednání, individuální přístup ke každé zakázce, možnost odborných konzultací technického řešení, rychlé dodání náhradních dílů apod.



FORCE DOOR

Společnost Force Technology Co., Ltd. se nachází ve městě Wuxi, vzdáleném jen 90 km od Šanghaje.

Force Door je předním výrobcem pohonů garážových a průmyslových vrat. Díky mnohaleté zkušenosti z oblasti automatizace sekčních vrat se pohony Force Door stávají populárními a etablojí se v Americe, Austrálii a také na evropských či afrických trzích. Tým společnosti Force Door se zaměřuje na vytváření profesionálních garážových pohonů, které vynikají technologickým zpracováním a také moderními programovacími schopnostmi. Cílem Force Technology Co., Ltd. je vyrábět kvalitní produkty, používat vždy nejmodernější technologie a poskytovat komplexní služby, díky kterým jsou produkty Force Door Vaší nejlepší volbou.

Společnost FMK motorized s.r.o. je výhradním dovozcem těchto pohonů pro větší část Evropy s vlastním skladem v Kroměříži.



AUTOADAPTIVNÍ SYSTÉM - AAS

■ Speciální systém, který si dokáže přečíst informace o vratech a optimalizovat chod pohonu pro každá vrata

■ Identifikování typu kování vrat

■ Identifikování výšky vrat

■ Identifikování vyvážení vrat

■ Chytrý automatický program

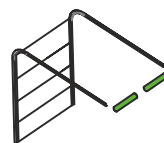

Standardní kování



Vertikální kování

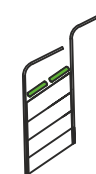

Zvýšené kování



$\geq 5m$



3.5~5m



$\leq 3.5m$



60kg



40kg



20kg



Rychlost chodu vrat
160mm/s~280mm/s



Soft-start & Soft-stop
Rychlost a chod

VYSOKÁ BEZPEČNOST

■ Soft-start & Soft-stop



Nastavitelná rychlost



Nastavitelné výšky

■ Systém silového rozpětí

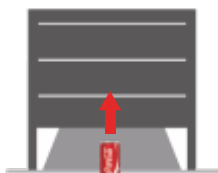

- DC technologie
- EN12453 standardně schváleno

■ 24V DC ovládací skříň



- řídicí jednotka na bezpečné napětí DC 24V
- vysoká ochrana, bezpečné, IP54



STABILNÍ A TICHÉ



Víc ticha

- Technologie nízkohlučných převodů
- Testovací hlasitost ≤ 70dB



Větší hladkost

- Převodový systém ponořený v oleji
- Gumové těsnění převodovky
- Vysoce účinné mazání
- Přináší silný výkon v každém chodu



Větší stabilita

- Soft-start & Soft-stop
- Pomalý dojezd při každém zastavení
- Ochrana vašich vrat
- Prodlužuje životnost vrat

RYCHLÉ A POHODLNÉ



AAS systém

- Umožňuje vysokorychlostní provoz
- Umožňuje inteligentní nastavení rychlosti



Rychlá instalace

- Konstrukce spojky s rychlým odblokováním
- Přídavné ruční odblokování řetězem



Vyšší rychlost

- Jmenovitá rychlost 160mm/s
- Maximální rychlost 280mm/s



**DC 35Nm
Průmyslový pohon**

Standardní sada obsahuje:

- pohon
- ovládací trojtlačítko

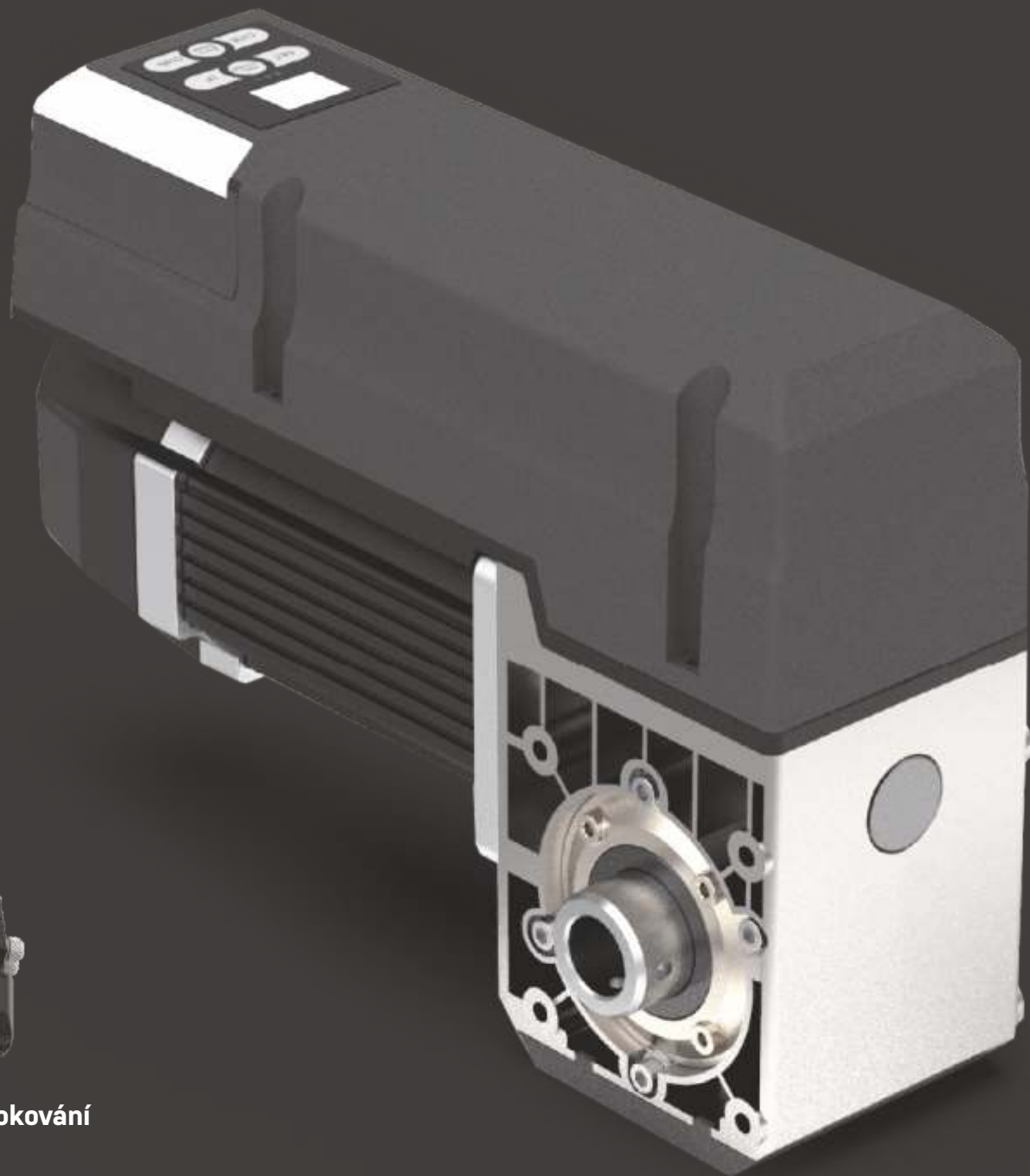

trojtlačítko



**rychlé odblokování
provazem**

TYPY VRAT

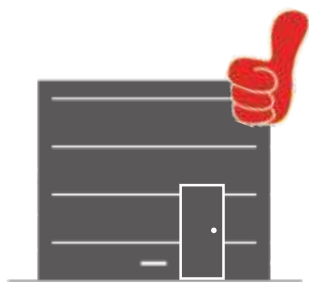

▶ Integrované dveře

 **Doporučeno**



▶ Dvojitá garážová vrata

▶ Průmyslová vrata

Vhodné pro tloušťku panelů:

- 40mm
- 45mm
- 60mm



▶ Prosklená hliníková vrata

Vhodné pro tloušťku hliníkového proskleného panelu:

- 40mm
- 60mm

TYPY KOVÁNÍ

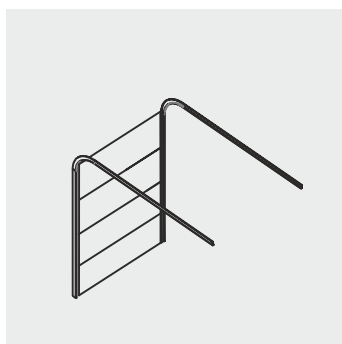

Standardní kování

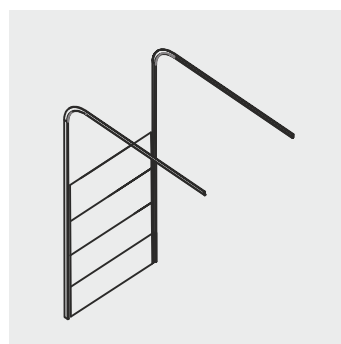

Zvýšené kování

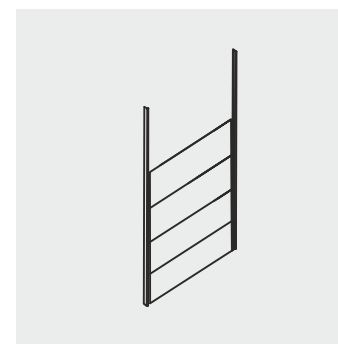

Vertikální kování

Typ kování:

- Max. velikost vrat 16 m²
- Max. váha vrat 208 kg
- Max. výška vrat 5 m

Typ kování:

- Max. velikost vrat 16 m²
- Max. váha vrat 208 kg
- Max. výška vrat 5 m

Typ kování:

- Max. velikost vrat 12 m²
- Max. váha vrat 156 kg
- Max. výška vrat 5 m

PRODLUŽOVACÍ HŘÍDEL

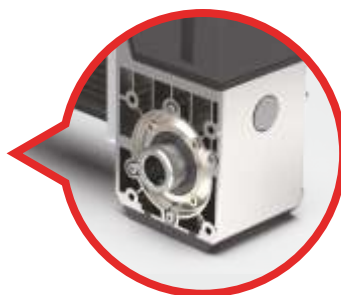

Kruhový typ hřídele

Kompatibilní s privátními a průmyslovými sekčními garážovými vrat

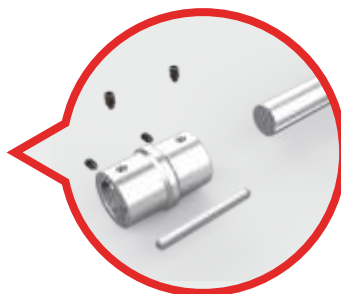

Prodlužovací hřídel

Umožňuje dodatečnou montáž pohonu BASE35 na kulatinu nebo trubku s drážkou bez výměny torzní hřídele v případě, že hřídel přesahuje přes ložiskovou konzolu min. 50mm.

- Maximální krouticí moment 35Nm
- Vstupní napětí 110/220(1+10%)V 50Hz
- Ovládací napětí 24V DC
- Výkon pohonu 350W
- Statický přídržný moment 400Nm
- Max. výstupní rychlost 24rpm - 32rpm
- Mezní provozní otáčky 15 otáček na hřídeli
(max. výška vrat 5 m)
- Průměr hřídele (standardní) ø25.4mm
- Velikost drážky 6.3mm
- Tepelná ochrana 105°C
- Hladina hluku <70dB
- Max. počet cyklů za hodinu 20
- Třída ochrany IP 54
- Rozsah pracovních teplot -20°C / +60°C
- Standardní sada pohon, trojtlačítko nebo přijímač + 2x ovladač
- Odblokování provazem včetně
- Modul řetězového ručního ovládání volitelně
- Optická kontaktní lišta volitelně

Doporučení: Velikost a váha vrat

Standardní sekční vrata s válcovým bubínkem 			
Rozměr vrat (max.)	16m ²	Váha vrat (max.)	208kg
Sekční vrata se zvýšeným kováním a válcovo-kuželovým bubínkem 			
Rozměr vrat (max.)	16m ²	Váha vrat (max.)	208kg
Sekční vrata s vertikálním kováním a kónickým bubínkem 			
Rozměr vrat (max.)	12m ²	Váha vrat (max.)	156kg

- systémy Soft-Start a Soft-Stop chrání vrata, prodlužují jejich životnost a snižují náklady na opravy

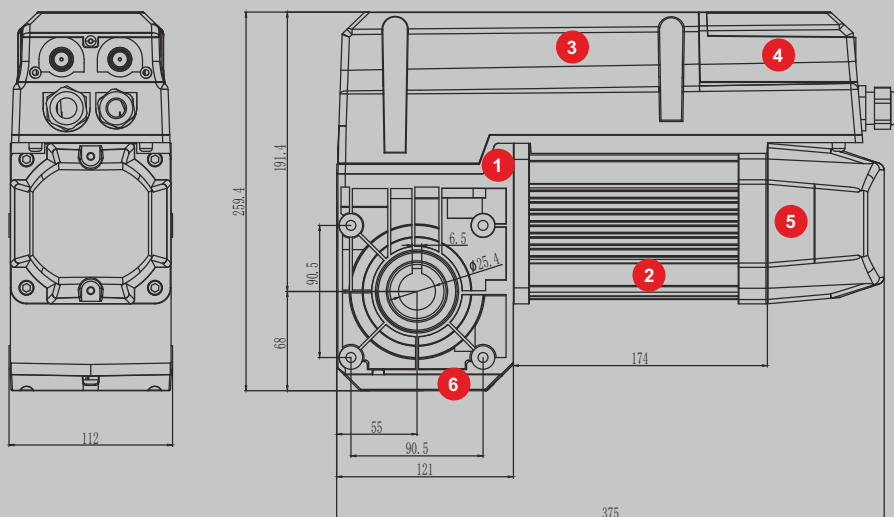

- 1 Převodovka
- 2 Pohon
- 3 Obal
- 4 Řídící jednotka + přípojná svorkovnice
- 5 Kryt ručního ovládání
- 6 Rychlá spojka ručního odblokování

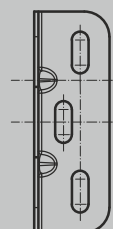
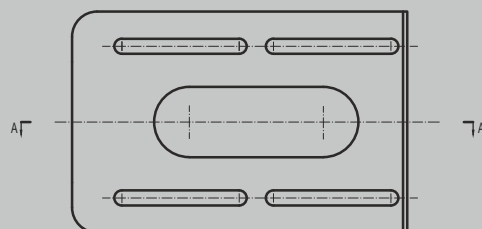
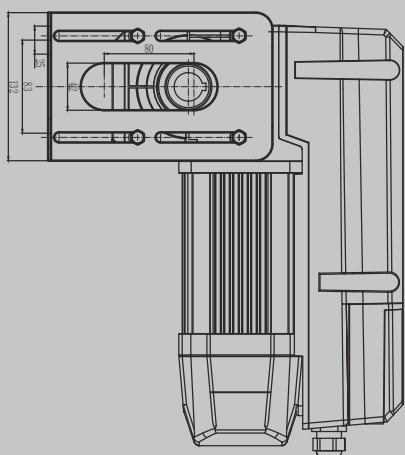

- 1 Minimální instalační místo 55mm
- 2 Nastavitelný nástěnný držák od 67 do 127mm

BASE 50

DC 50Nm
Průmyslový pohon

Standardní sada obsahuje:
- pohon
- ovládací pan

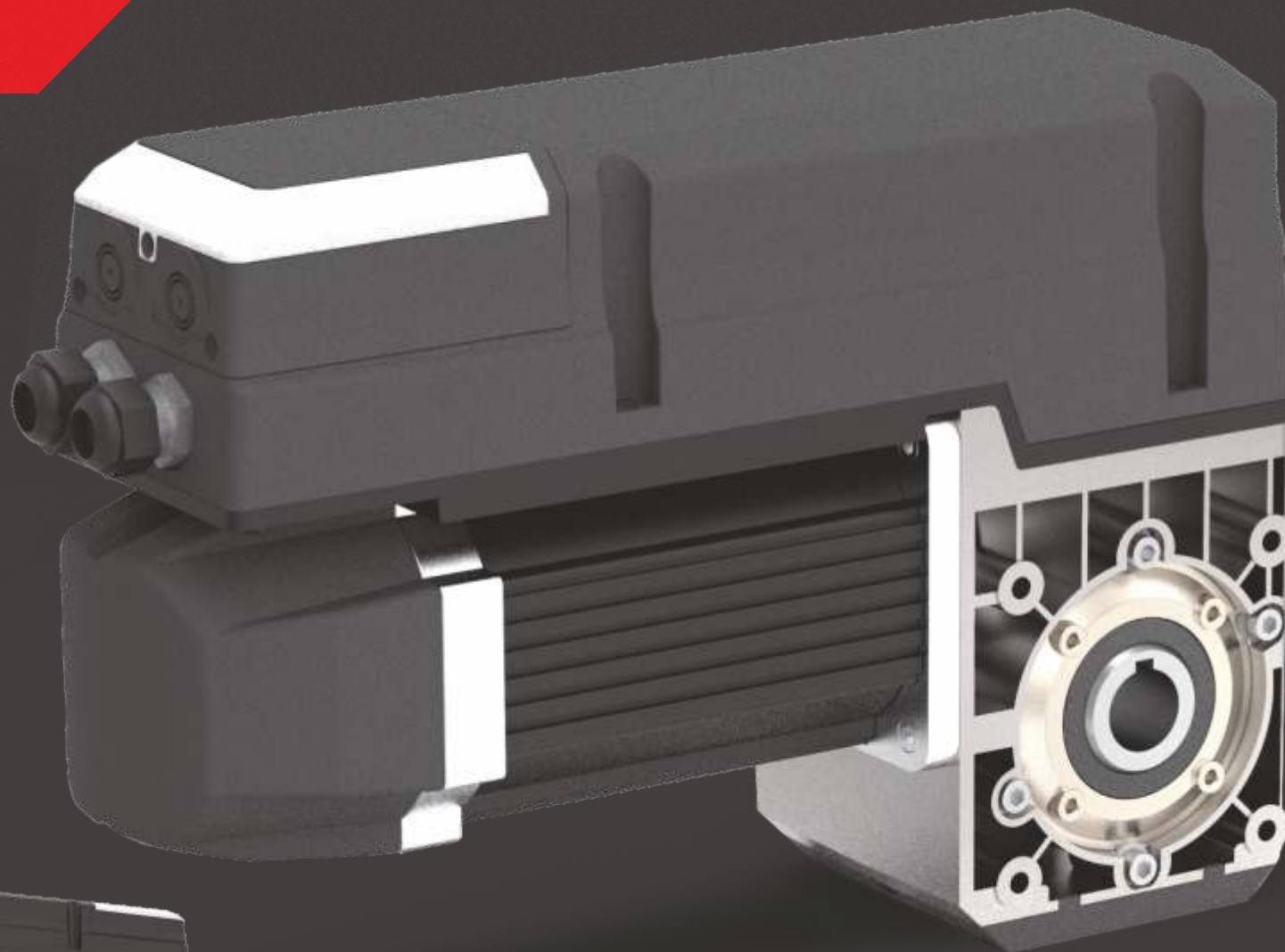

ovládací panel

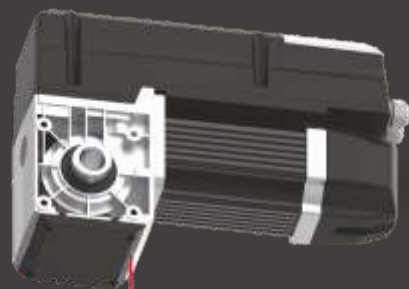

rychlé odblokování
provazem

TYPY VRAT



▶ Integrované dveře

 **Doporučeno**

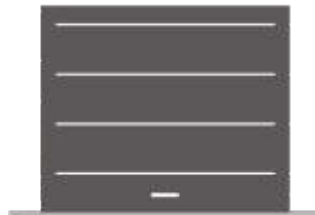

▶ Průmyslová vrata

▶ Logistická centra

▶ Nákupní centra / hromadné garáže

Vhodné pro tloušťku panelů:

- 40mm
- 45mm
- 60mm



▶ Prosklená hliníková vrata

Vhodné pro tloušťku hliníkového proskleného panelu:

- 40mm
- 60mm

TYPY KOVÁNÍ

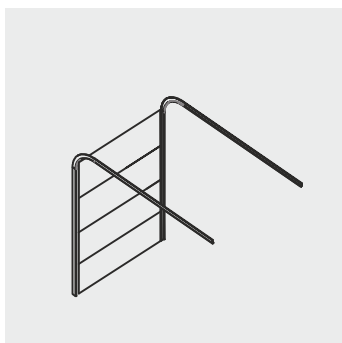

Standardní
kování

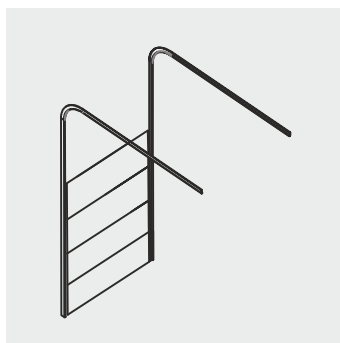

Zvýšené
kování

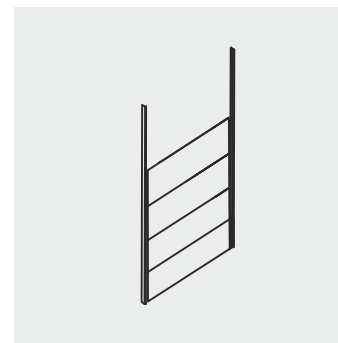

Vertikální
kování

Typ kování:

- Max. velikost vrat 20 m²
- Max. váha vrat 260 kg
- Max. výška vrat 6.5 m

Typ kování:

- Max. velikost vrat 20 m²
- Max. váha vrat 260 kg
- Max. výška vrat 6.5 m

Typ kování:

- Max. velikost vrat 16 m²
- Max. váha vrat 208 kg
- Max. výška vrat 6.5 m

MODUL ŘETĚZOVÉHO RUČNÍHO OVLÁDÁNÍ



Odnímatelný řetězový modul

volitelný modul řetězového ručního ovládání

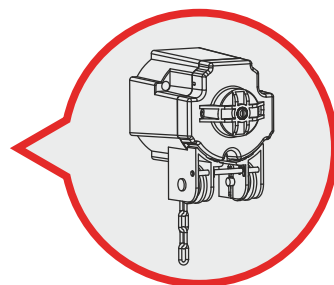
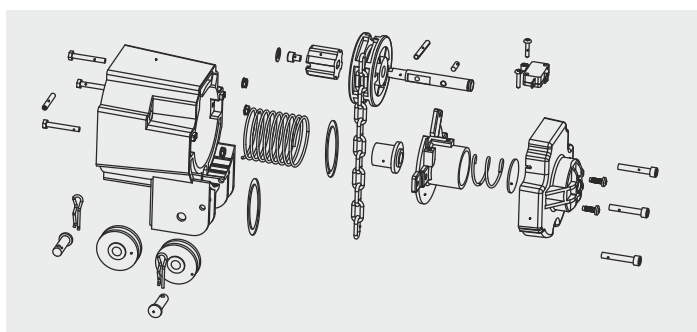

Modul řetězového ručního ovládání

volitelný pro BASE35 a BASE50 na vyšší vrata

● Maximální kroutící moment	50Nm
● Vstupní napětí	110/220(1+10%)V 60Hz/50Hz 380-420V
● Ovládací napětí	24V DC
● Výkon motoru	450W
● Statický přídržný moment	400Nm
● Max. výstupní rychlost	24rpm - 32rpm
● Mezní provozní otáčky	15 otáček na hřídeli (max. výška vrat 6.5 m)
● Průměr hřídele (standardní)	∅25.4mm
● Velikost drážky	6.3mm
● Tepelná ochrana	105°C
● Hladina hluku	<70dB
● Max.počet cyklů za hodinu	20
● Třída ochrany IP	54
● Rozsah pracovních teplot	-20°C / +60°C
● Standardní sada	pohon a ovládací panel (řídící jednotka) s trojtlačítkem
● Odblokování provazem	včetně
● Modul řetězového ručního ovládní	volitelně
● Optická kontaktní lišta	volitelně

Doporučení: Velikost a váha vrat

Standardní sekční vrata s válcovým bubínkem



Rozměr vrat (max.)	20m ²	Váha vrat (max.)	260kg
--------------------	------------------	------------------	-------

Sekční vrata se zvýšeným kováním a válcovo-kuželovým bubínkem



Rozměr vrat (max.)	20m ²	Váha vrat (max.)	260kg
--------------------	------------------	------------------	-------

Sekční vrata s vertikálním kováním a kónickým bubínkem



Rozměr vrat (max.)	16m ²	Váha vrat (max.)	208kg
--------------------	------------------	------------------	-------

- systémy Soft-Start a Soft-Stop chrání vrata, prodlužují jejich životnost a snižují náklady na opravy

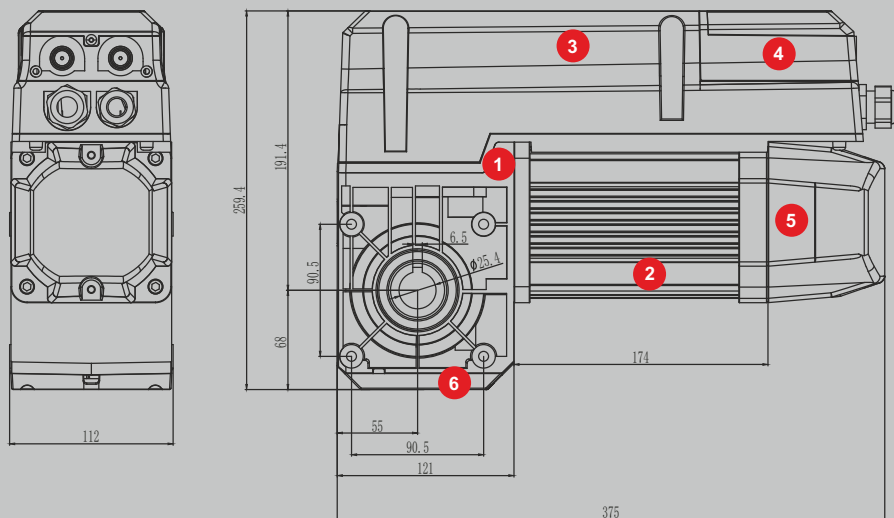

- 1 Převodovka
- 2 Pohon
- 3 Obal
- 4 Řídící jednotka + přípojná svorkovnice
- 5 Kryt ručního ovládání
- 6 Rychlá spojka ručního odblokování

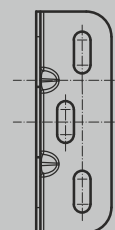
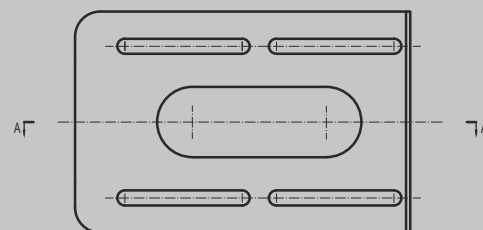
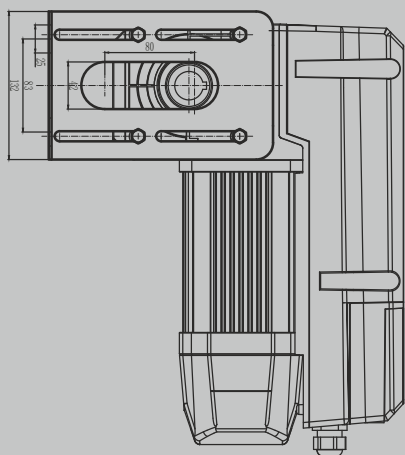

- 1 Minimální instalační místo 55mm
- 2 Nastavitelný nástěnný držák od 67 do 127mm



**DC 70Nm
Průmyslový pohon**

Standardní sada obsahuje:

- pohon
- ovládací pane

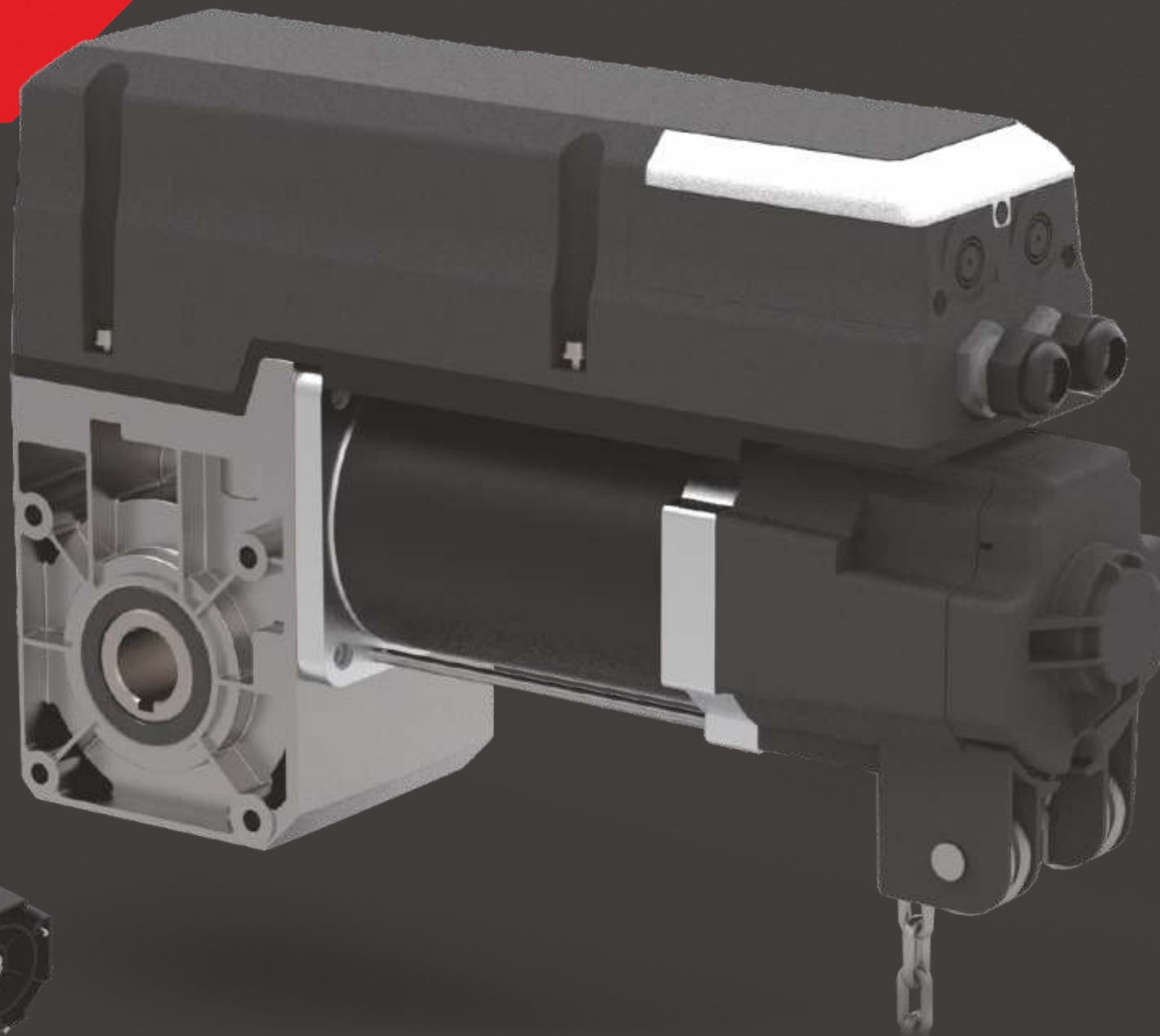

ovládací panel



ruční ovládání řetězem

TYPY VRAT



▶ Integrované dveře

 **Doporučeno**

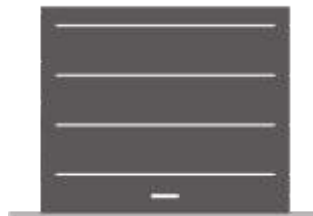

▶ Průmyslová vrata

▶ Logistická centra

▶ Nákupní centra / hromadné garáže

Vhodné pro tloušťku panelů:

- 40mm
- 45mm
- 60mm
- 80mm



▶ Prosklená hliníková vrata

Vhodné pro tloušťku hliníkového proskleného panelu:

- 40mm
- 60mm

TYPY KOVÁNÍ

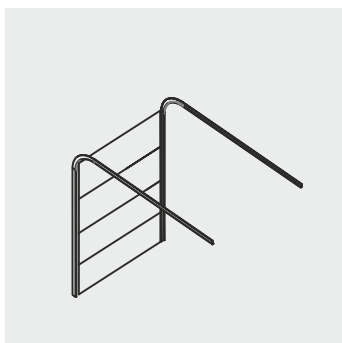

Standardní
kování

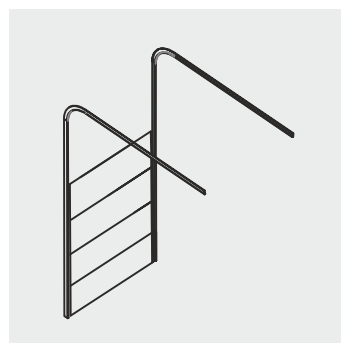

Zvýšené
kování

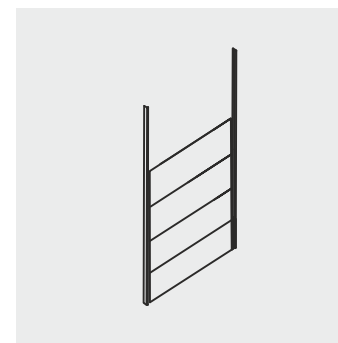

Vertikální
kování

Typ kování:

- Max. velikost vrat 26 m²
- Max. váha vrat 338 kg
- Max. výška vrat 6.5 m

Typ kování:

- Max. velikost vrat 26 m²
- Max. váha vrat 338 kg
- Max. výška vrat 6.5 m

Typ kování:

- Max. velikost vrat 22 m²
- Max. váha vrat 286 kg
- Max. výška vrat 6.5 m



MITSUBISHI
MOTORS
Сервис

Mitsuba

- Maximální krouticí moment 70Nm
- Vstupní napětí 110/220(1+10%)V 60Hz/50Hz 380-420V
- Ovládací napětí 24V DC
- Výkon pohonu 550W
- Statický přídržný moment 400Nm
- Max. výstupní rychlost 24rpm - 32rpm
- Mezní provozní otáčky 15 otáček na hřídeli
(max. výška vrat 6.5 m)
- Průměr hřídele (standardní) ø25.4mm
- Velikost drážky 6.3mm
- Tepelná ochrana 105°C
- Hladina hluku <70dB
- Max. počet cyklů za hodinu 20
- Třída ochrany IP 54
- Rozsah pracovních teplot -20°C / +60°C
- Standardní sada motor a ovládací panel (řídící jednotka) s trojtlačítkem
- Odblokování provazem není
- Modul řetězového ručního ovládání včetně
- Optická kontaktní lišta volitelně

Doporučení: Velikost a váha vrat

Standardní sekční vrata s válcovým bubínkem



Rozměr vrat (max.)	26m ²	Váha vrat (max.)	338kg
--------------------	------------------	------------------	-------

Sekční vrata se zvýšeným kováním a válcovo-kuželovým bubínkem

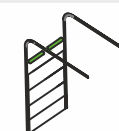

Rozměr vrat (max.)	26m ²	Váha vrat (max.)	338kg
--------------------	------------------	------------------	-------

Sekční vrata s vertikálním kováním a kónickým bubínkem



Rozměr vrat (max.)	22m ²	Váha vrat (max.)	286kg
--------------------	------------------	------------------	-------

- systémy Soft-Start a Soft-Stop chrání vrata, prodlužují jejich životnost a snižují náklady na opravy

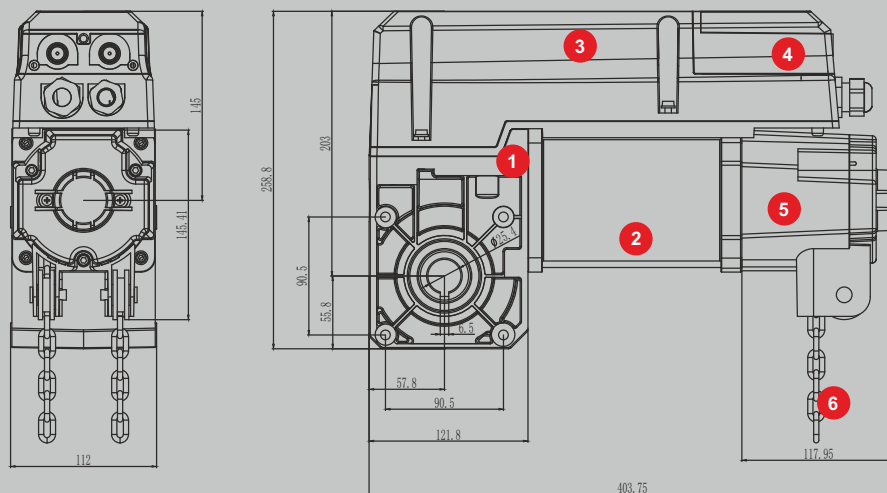

- 1 Převodovka
- 2 Pohon
- 3 Obal
- 4 Řídící jednotka + přípojná svorkovnice
- 5 Řetězové ruční ovládání
- 6 Řetěz

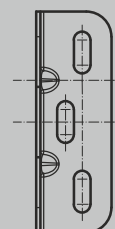
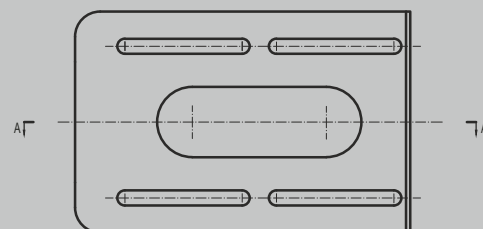
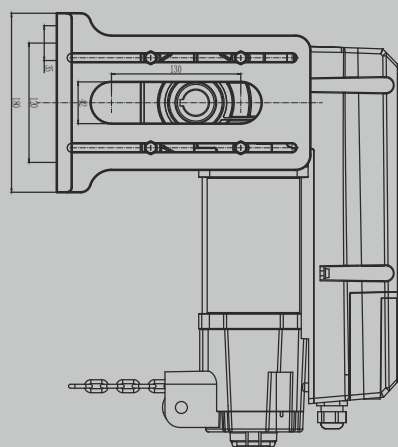

- 1 Minimální instalační místo 58mm
- 2 Nastavitelný nástěnný držák od 67 do 152mm

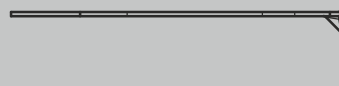

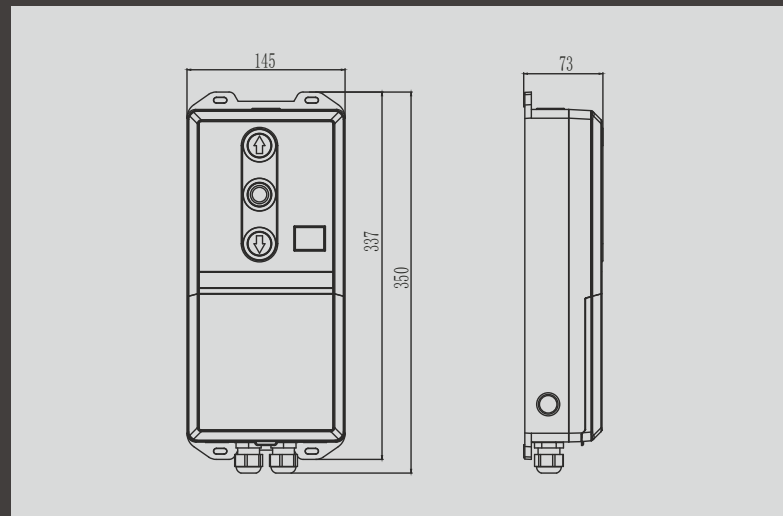
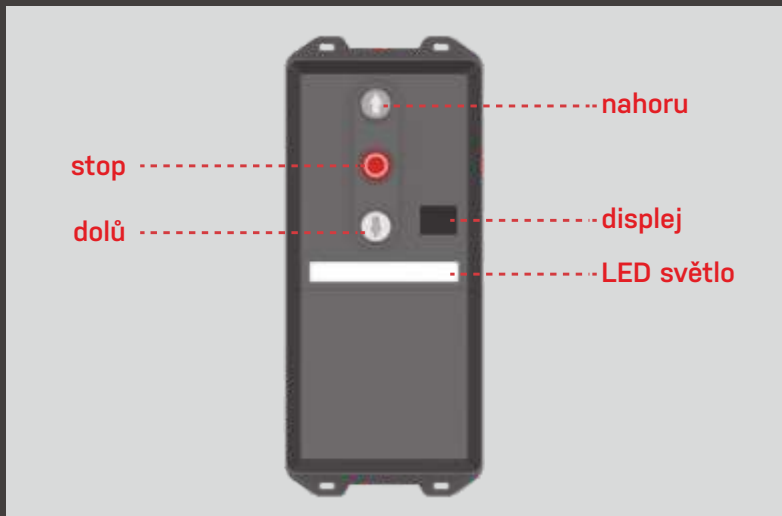

OVLÁDACÍ PANEL

Ovládací panel pro ovládání průmyslových pohonů 50Nm a 70Nm.

Je nejen vhodný pro instalaci a umístění, ale také zlepšuje celkový efekt, který je úhlednější a moderní.



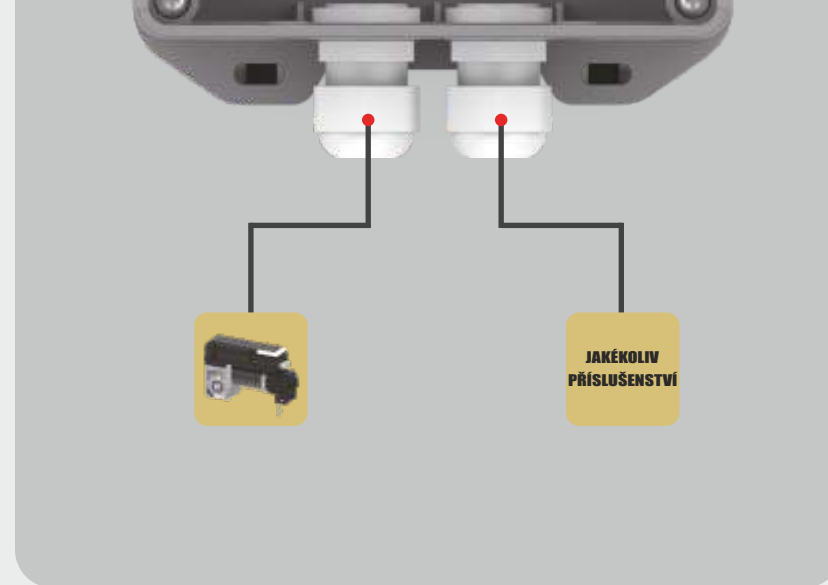
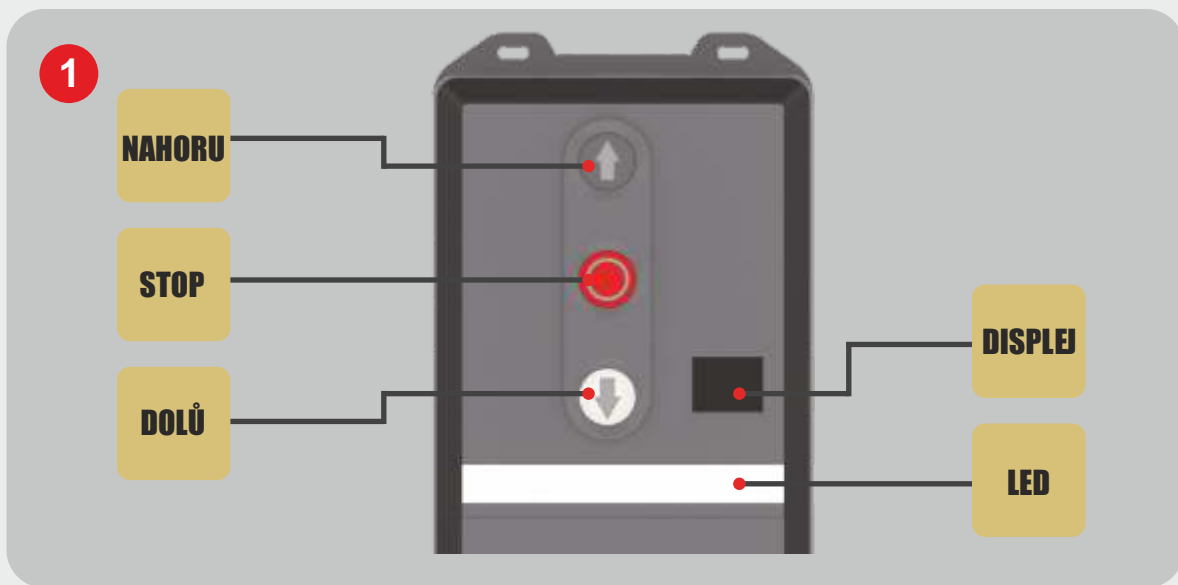
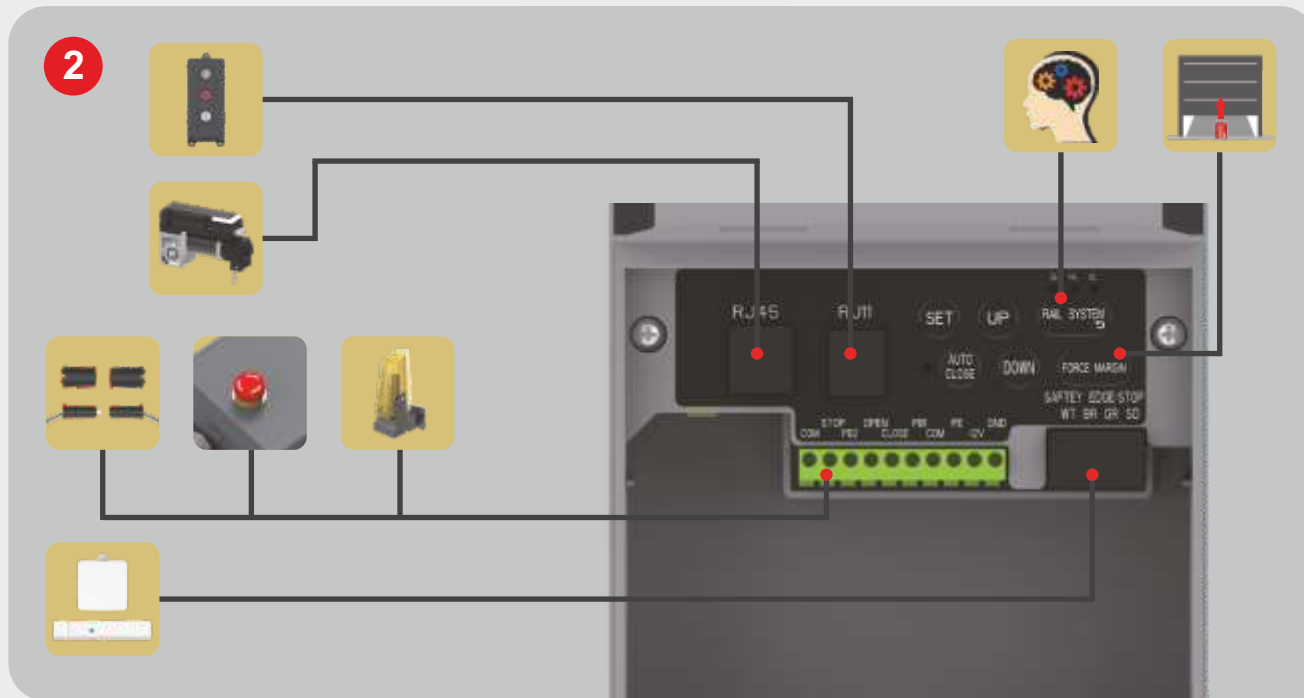



AUTORIZOVANÝ PRODEJCE



WWW.KRUZIK.CZ
WWW.DURAPRINT.CZ

CENTRÁLA KROMĚŘÍŽ

Veleslavínova 2357
767 01 Kroměříž
tel.: +420 800 100 231
tel.: +420 573 336 233
fax: +420 573 343 582
e-mail: kruzik@kruzik.cz

POBOČKA PRAHA

Herbenova 38
102 00 Praha 10 Hostivař
tel.: +420 267 710 901
fax: +420 267 710 696
e-mail: paha@kruzik.cz

KRUZIK UKRAINE

s. Ivanivtsi, ul. Miru, 3
Mukachevo 89622
tel.: +38 0964585699
tel.: +38 0505235969
e-mail: kruzik@kruzik.com.ua
www: www.kruzik.com.ua

